

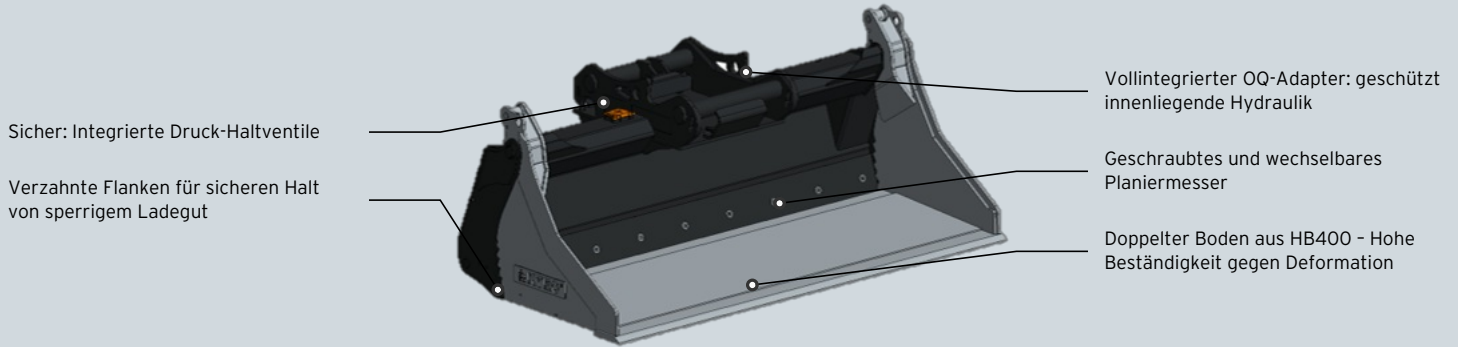

#### KTEG 6in1 Klappschaufel



Sicher: Integrierte Druck-Haltventile

Verzahnte Flanken für sicheren Halt von sperrigem Ladegut

Vollintegrierter OQ-Adapter: geschützt innenliegende Hydraulik

Geschraubtes und wechselbares Planiermesser

Doppelter Boden aus HB400 - Hohe Beständigkeit gegen Deformation

#### IHRE VORTEILE

**Laden, Verfüllen, Planieren und Greifen**  
mit nur einem Anbaugerät.

**360° Verfüllen**  
Präzise Entleerung und feinfühliges Dosieren des Materials, in jeder Position und Entfernung. Auch über Hindernisse hinweg.

**360° (Be-)Laden**  
Effiziente Materialaufnahme und Entladung per Klappe für maximale Umschlagleistung.

**Planieren/Profilieren**  
Einfache Herstellung von Planen und Glätten von Oberflächen. Auch außerhalb der konventionellen Arbeitsrichtung des Baggers.

#### Technische Daten

	M4-102-KPL	M4-152-KPL	M4-170-KPL	M4-188-KPL
Passender MTC	ZX33U, ZX38U, ZX48U, ZX55U	ZX65USB, ZX95USB, ZX95US, ZX95W	ZX135US, ZX135W, ZX150W, ZX155W	ZX160LC, ZX175W
OOR-Aufnahme	OQR40	OQR45	OQR65	OQR65
Gewicht	240 kg	310 kg	375 kg	395 kg
Max. Betriebsdruck	250 mm	250 mm	250 mm	250 mm
Schnittbreite	1.020 mm	1.520 mm	1.700 mm	1.880 mm
Öffnungsweite	740 mm	740 mm	780 mm	780 mm
SEA Inhalt	265 l	410 l	490 l	550 l